

# CONTENEDOR DE 240LT CON PEDAL

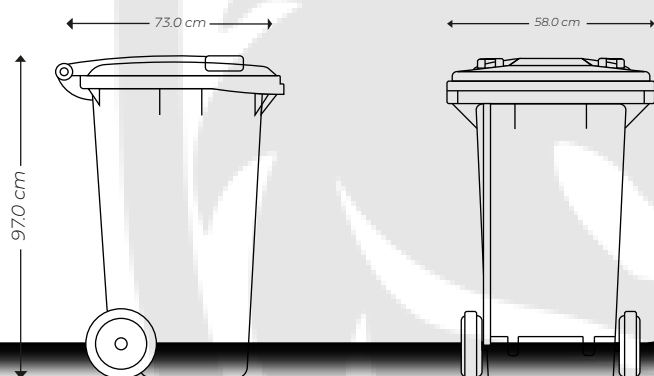

## CONTENEDOR DE 240LT CON PEDAL



**CERTIFICACIÓN:** EN 840, ISO 9001-14001-18001 - 45001

**COLORES:**



Colores según LEY DE RECICLAJE N°20.920

\*Disponibilidad de color según stock

## CARACTERÍSTICAS TÉCNICAS

### CONTENEDOR 240LT

Alto:	97.00 cm.
Ancho:	58.00 cm.
Largo:	73.00 cm.
Peso:	11.60 kg.
Carga:	96.00 kg.

Tapas ergonómicas fabricadas de HDPE que permite su larga durabilidad.

Fabricados en HDPE, resistente a la descomposición, frío, temperaturas desde  $-30^{\circ}$  a  $+80^{\circ}$  sin deformarse ni quebrarse, elementos químicos (detergentes, cloro, etc.). Estabilizado y resistente contra la decoloración debido a rayos ultravioletas (UV).

El espesor del polietileno es igual en todo el cuerpo, los bordes y tomadores cuentan con mayor reforzamiento para soportar el levantamiento en el alzacontenedor.

Llantas de jebe macisa y eje reforzado galvanizado anticorrosión.

Paredes lisas para facilitar su limpieza.

Cuerpo estanco, apilables.

Piezas fáciles de reponer.

Su diseño le permite una potente capacidad para soportar golpes y caídas libres debido a su flexibilidad.



« Producto Distribuido por Fagy Peru® »

[www.fagy.com.pe](http://www.fagy.com.pe) - [www.ventadeepps.com](http://www.ventadeepps.com)