



Bote de Humo MK9
Artículo No. 9537000

El Bote de Humo MK9 es una señal de socorro compacta para uso diurno, diseñada para ser segura y de fácil manejo. Proporciona una efectiva marca de la posición durante operaciones de rescate y se puede utilizar para indicar la dirección del viento, produce denso humo de color naranja durante un mínimo de 3 minutos.

Aplicación

El Bote de Humo Pains Wessex es una señal de socorro pequeña y compacta para usarse en el día, diseñada para avituallar balsas y botes salvavidas. Los requerimientos de SOLAS son de 2 señales de humo por bote o balsa.

- Señal para marcar la posición durante operaciones de rescate
- Indica la dirección del viento
- Segura de usarse en aguas cubiertas con aceite o petróleo
- Cumple con SOLAS 74 y sus enmiendas
- Ideal para uso en embarcaciones de recreo

Operación



1. Retire tapa la roja y apunte hacia afuera.
2. Jale firmemente la pestaña para quitarla del bote. Mantenga las manos alejadas del EXTREMO CALIENTE.
3. Lance inmediatamente el bote de humo fuera de borda. El humo empezara a producir después de 2 segundos.

Información sobre empaque y transporte

- 24 señales en 1 caja de cartón.
- Peso bruto 9.6 kg (21.2 libras)
- Peso neto 8.88 kg (19.58 libras)
- Medidas de la caja de cartón: 37 x 27 x 26 cm (15 x 11 x 10 pulg.)
- Contenido neto de explosivo por caja: 5.74 kg (12.66 libras)
- Clasificación de peligro 1.4S
- No. ONU 0507
- Nombre para transporte: Señales de humo
- Otra información: Sólo aviones de carga

Especificaciones

- Altura: 114 mm (4.5")
- Diámetro: 82 mm (3.2 ")
- Peso bruto, máximo. 370 g (13.05 oz)
- Contenido Neto de Explosivo, máximo: 239 g (8.43 oz)
- Tiempo de combustión: 3 minutos
- Color del humo: Naranja
- Ignición: encendedor de percusión con retardo de seguridad de 2 segundos

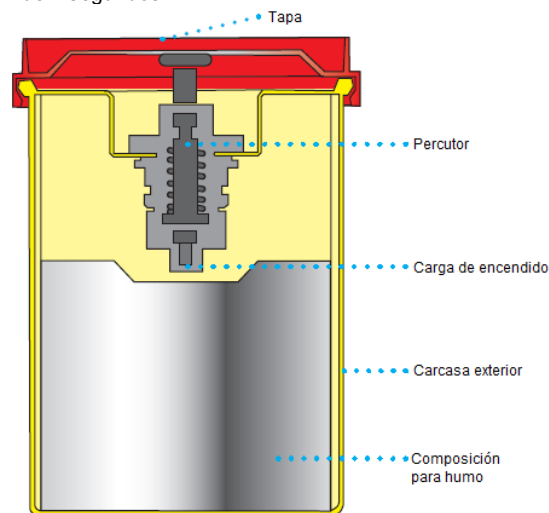

Almacenamiento

Este dispositivo compacto idealmente se almacena en un armario resistente al agua a temperatura ambiente y de fácil acceso en caso de emergencia o en un recipiente de polipropileno.

Aprobaciones

Conforme a SOLAS 74 en su forma enmendada, Resolución de la OMI 81 (70). Aprobaciones: CE 0589, BAM-P1-0191, 0589-P1-0324, BGV MED 423.008, USCG 160.122/21/0, 160.022/21/0, TC 006.032.044



ADVERTENCIA

- Produce denso humo naranja – No lo inhale
- No encender en espacio reducido
- Mantener fuera del alcance de los niños.
- Usar solo para emergencias en el mar

- No usar si está dañada o abollada
- No desarmar
- Mantener alejada de fuentes de calor
- No usar si ya caduco

DISPOSICIÓN FINAL

La pirotecnia debe ser tratada como objetos peligrosos y deben ser eliminados de forma responsable, de acuerdo con las normativas locales. Para obtener ayuda y consejos, visite nuestro sitio web www.painswessex.com