



# CABESTRANTES DE FRENO MANUAL

## NÚMEROS DE MODELO:

AK203AG, AK203AS,  
AK204AG, AK204AS,  
AK205AG, AK205AG10,  
AK205AS, AK205AT,  
AK206AG, AK206AS,  
AK207AG, AK207AS,  
AK210AG, AK210AS



Fall Protection  
Protección  
contra caídas

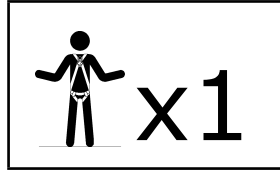

## MANUAL DE INSTRUCCIONES

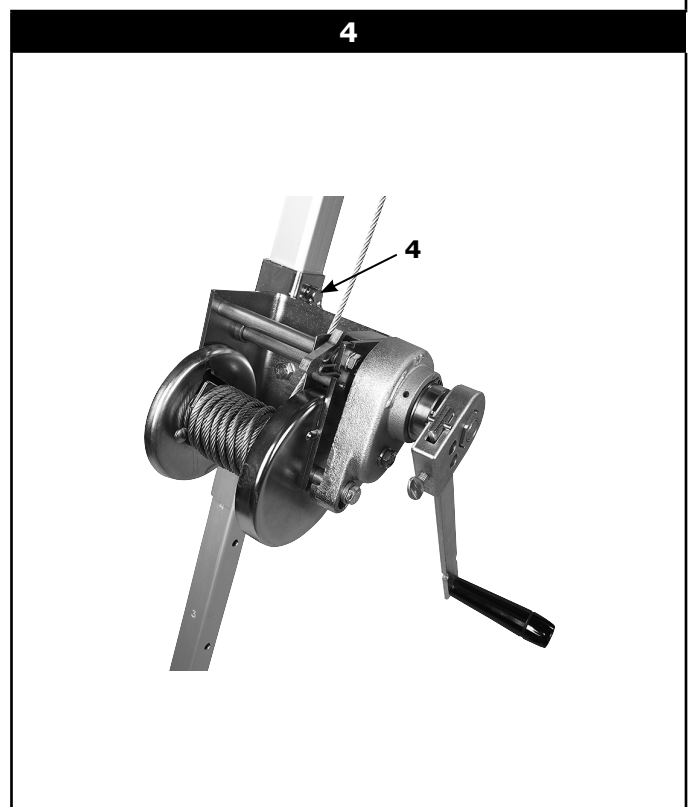
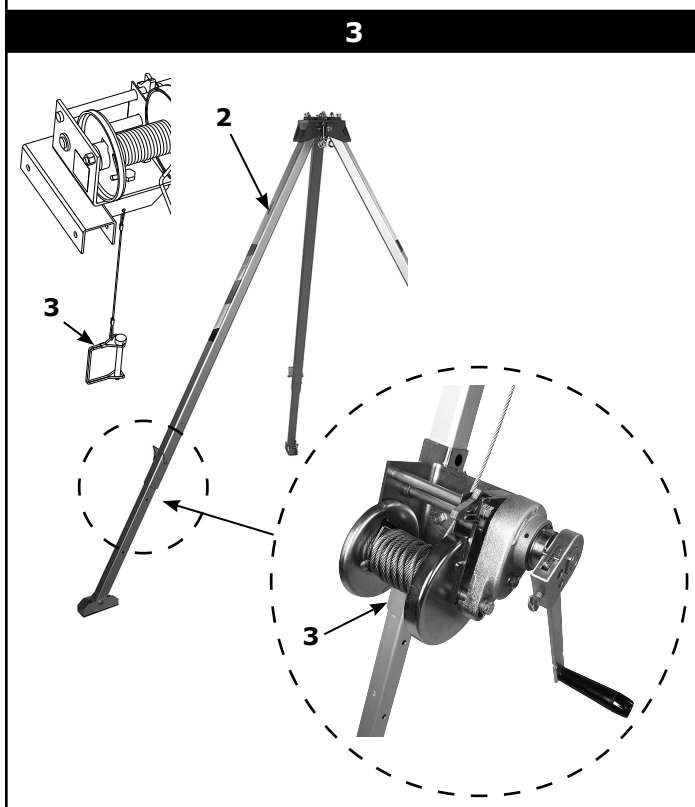
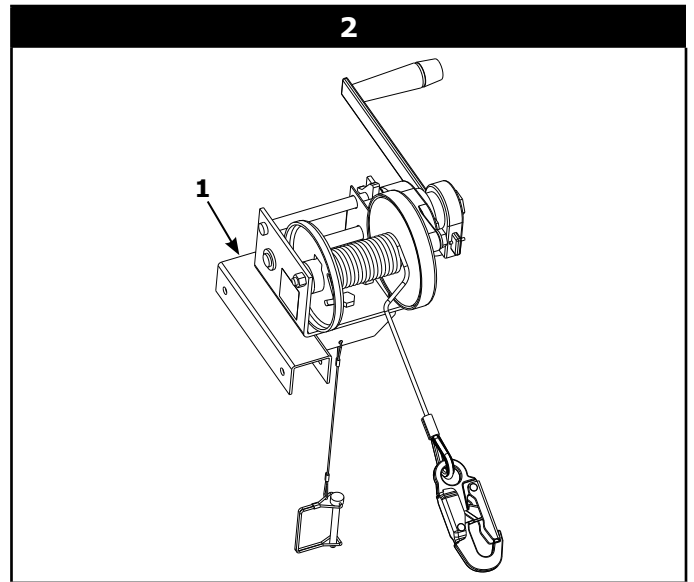
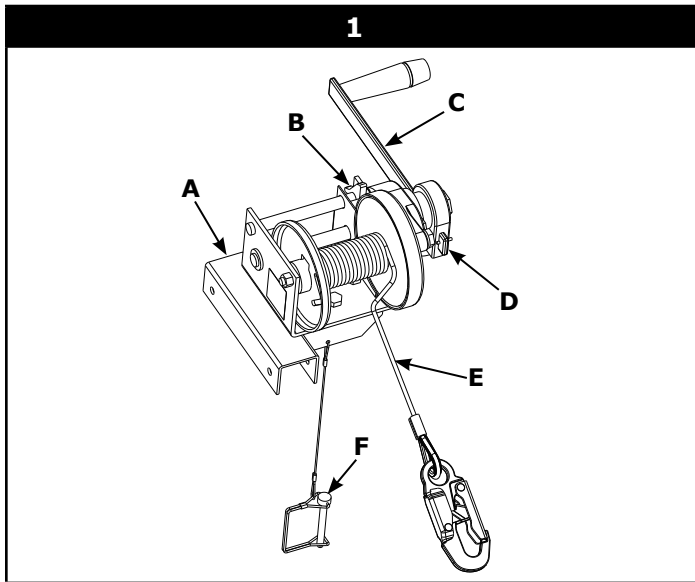

## PRÓLOGO

En este manual de instrucciones se describen la instalación y el uso del cabestrante Protecta.

**ADVERTENCIA:** Este producto debe ser utilizado como parte de un sistema completo. Estas instrucciones deben entregarse a los usuarios de este equipo. Antes de usar el equipo, el usuario deberá leerlas y comprenderlas. El usuario debe seguir las instrucciones del fabricante para cada componente del sistema completo. Para el uso y el mantenimiento correctos de este producto, se deberán seguir las instrucciones del fabricante. La modificación o el uso incorrecto de este producto, así como el incumplimiento de las instrucciones, pueden causar heridas graves e, incluso, la muerte.

**IMPORTANTE:** Ante cualquier duda sobre el uso, el cuidado o la compatibilidad de este equipo para la aplicación que desea darle, comuníquese con Protecta.

**IMPORTANTE:** Antes de utilizar este equipo, anote la información de identificación del producto que figura en la etiqueta de identificación en la hoja de registro de inspección y mantenimiento de este manual.

**IMPORTANTE:** Antes de instalar el equipo asegúrese de que una persona calificada verifique la integridad estructural de la estructura de soporte a la cual se instalará el cabestrante. (Consulte los detalles en Aplicaciones, Limitaciones e Instalación de este documento para obtener instrucciones de instalación, requisitos de montaje y capacidades nominales).

## DESCRIPCIÓN:

La figura 1 muestra los componentes claves del cabestrante Protecta.

- |                                     |                                |  |
|-------------------------------------|--------------------------------|--|
| <b>A</b> Placa base del cabestrante | <b>B</b> Traba del trinquete   | <b>C</b> Manija del cabestrante                          |
| <b>D</b> Pasador de trabado del asa | <b>E</b> Cable del cabestrante | <b>F</b> Pasador de trabado para la base del cabestrante |

## 1.0 APLICACIONES

- 1.1 PROPÓSITO:** El cabestrante Protecta debe usarse con un sistema de detención de caídas Protecta si el objetivo es la protección contra caídas. El cabestrante Protecta en sí no está aprobado para protección contra caídas.
- 1.2 CAPACITACIÓN:** El uso de este cabestrante debe estar a cargo de personas que hayan recibido la debida capacitación para su aplicación y uso adecuados. El usuario tiene la responsabilidad de familiarizarse con estas instrucciones y de capacitarse en el cuidado y uso correctos de este equipo. También debe estar informado sobre las características operativas, los límites de aplicación y las consecuencias del uso incorrecto.

## 2.0 LIMITACIONES Y REQUISITOS:

Tenga siempre en cuenta los siguientes requisitos y limitaciones cuando instale o utilice este equipo:

- 2.1 ANCLAJE:** Este cabestrante tiene por objeto ser instalado en un trípode Protecta. Consulte las instrucciones del trípode para obtener información sobre la instalación y el uso del trípode.
- 2.2 CAPACIDAD:** Este cabestrante está diseñado para personas con un peso total combinado (es decir, incluyendo persona, ropa, herramientas) de 136 kg (300 lb). La capacidad de carga de material máxima es de 453 kg (1000 lb). El cabestrante puede usarse alternativamente para personal o materiales, pero no en forma simultánea.

## 3.0 INSTALACIÓN

- 3.1 (Figura 2)** Retire el cabestrante de freno del contenedor de transporte. La placa base del cabestrante (1) viene preinstalada en el cabestrante y está lista para usarse (excepto en un brazo de sujeción davit).
- 3.2 (Figura 3)** Coloque la placa base del cabestrante en una de las tres patas del trípode (2). Coloque el pasador (3) que está unido a la placa base a través de la placa base y el orificio medio de la pata tubular más larga. Trabe el pasador. Esto mantendrá la placa base en posición para el próximo paso de la instalación.
- 3.3 (Figura 4)** Retire el pasador que se colocó originalmente en el orificio superior de la pata (4) y colóquelo a través de la placa base y el orificio superior. Trabe el pasador en su lugar. Ahora, el cabestrante está asegurado al trípode.
- 3.4** Compruebe que todos los pasadores estén en sus orificios apropiados y trabados de forma segura en su lugar.

## 4.0 USO

- 4.1** Antes del funcionamiento, confirme que el asa del cabestrante (Figura 1, C) esté montada de forma apropiada y firmemente ajustada al cabestrante.
- 4.2** Asegúrese de que el cabestrante esté lubricado antes de usarlo.
- 4.3** Mantenga las manos alejadas del tambor, los engranajes, el cable y otras partes móviles del cabestrante durante su funcionamiento.
- 4.4** La traba del trinquete (Figura 1, B) se debe desenganchar para bajar una carga con el cabestrante.
- 4.5** Rebobine el cable del cabestrante de manera lenta y uniforme alrededor del cilindro del tambor.

### IMPORTANTE:

- No levante ni suspenda el material de la carga sobre una persona.
- No envuelva el anticáidas de cable alrededor de una carga. Use ganchos de seguridad solo para la conexión.
- No desvíe su atención del funcionamiento del cabestrante en ningún momento durante el uso.
- No modifique el cabestrante de ninguna manera.

**IMPORTANTE:** No exceda el nivel de carga del cabestrante.

## 5.0 INSPECCIÓN

- 5.1 FRECUENCIA:** El usuario es responsable de la instalación y el cuidado apropiados del cabestrante. La inspección es obligatoria antes de cada uso de todo el equipo, incluidos los ganchos de seguridad, el cable, el cabestrante, el trípode, los puntos de anclaje, el arnés y el funcionamiento del anticaídas autorretráctil (si corresponde).
- 5.2** Si la inspección revela una condición insegura o defectuosa retire el cabestrante de servicio.

**Tabla 1: Lista de verificación de inspección del cabestrante**

Inspección:	Usuario	Persona competente
Inspeccione todos los tornillos, pernos y tuercas. Verifique que estén firmemente ajustados. Revise si falta algún perno, tuerca u otro elemento, o si se los ha reemplazado o modificado de alguna manera. Inspeccione cubiertas y carcasas. Asegúrese de que estén libres de rajaduras, abolladuras, corrosión u otro tipo de daño.	<input type="checkbox"/>	<input type="checkbox"/>
Inspeccione cada componente del sistema (estructura de soporte, sistema de detención de caídas de reserva, sujeción del cuerpo, conectores, etc.) según las instrucciones del fabricante.	<input type="checkbox"/>	<input type="checkbox"/>
Revise todo el ensamble del cable. Cuando inspeccione el cable, siempre utilice guantes de protección.	<input type="checkbox"/>	<input type="checkbox"/>
Las etiquetas deben estar presentes y ser completamente legibles (vea la etiqueta en la Sección 7).	<input type="checkbox"/>	<input type="checkbox"/>
Medida correctiva/mantenimiento:	Aprobado por:	
	Fecha:	
Medida correctiva/mantenimiento:	Aprobado por:	
	Fecha:	
Medida correctiva/mantenimiento:	Aprobado por:	
	Fecha:	
Medida correctiva/mantenimiento:	Aprobado por:	
	Fecha:	
Medida correctiva/mantenimiento:	Aprobado por:	
	Fecha:	
Medida correctiva/mantenimiento:	Aprobado por:	
	Fecha:	

## 6.0 MANTENIMIENTO, REPARACIÓN Y ALMACENAMIENTO

- 6.1** Periódicamente, limpie el exterior del cabestrante con agua y una solución de detergente suave. Limpie las etiquetas si hace falta. Al menos dos veces al año, limpie y lubrique el cable. No use solventes para limpiar el cable ya que quitarán la lubricación interna. Lubrique el cable con un paño (usando guantes) y aceite ligero para máquina.
- 6.2** Guarde el cabestrante en un lugar fresco, seco y limpio, donde no quede expuesto a la luz solar directa. No lo guarde en lugares donde haya vapores químicos. Revise minuciosamente el equipo después de un período de almacenamiento prolongado.
- 6.3** Limpie y almacene la sujeción del cuerpo, la estructura de soporte y los componentes del sistema asociado según las instrucciones separadas que se brindan con el equipo.

## 7.0 ESPECIFICACIONES

- 7.1 Capacidad de carga de personal:** 136 kg (300 lb).  
**Capacidad de carga de material:** 453 kg (1000 lb).  
**Cable del cabrestante:** Modelo 8108006B, cable de acero inoxidable de 0,47 mm (3/16 in), 18 m (60 pies) de largo.  
 Modelo 8108007B, cable de acero galvanizado de 0,47 mm (3/16 in), 18 m (60 pies) de largo.

## 8.0 ETIQUETA

- 8.1** Esta etiqueta debe estar presente en el cabestrante y ser completamente legible:



## GARANTÍA LIMITADA DE POR VIDA

**Garantía para el usuario final:** D B Industries, LLC, que opera bajo el nombre de CAPITAL SAFETY USA ("CAPITAL SAFETY") garantiza al usuario final original ("Usuario final") que sus productos están libres de defectos de materiales y de mano de obra en condiciones normales de uso y mantenimiento. Esta garantía se extiende durante la vida útil del producto a partir de la fecha en que el Usuario final adquiere el producto, nuevo y sin uso, a un distribuidor autorizado de CAPITAL SAFETY. La entera responsabilidad de CAPITAL SAFETY hacia el Usuario final y el remedio exclusivo para el Usuario final bajo esta garantía están limitados a la reparación o el reemplazo por materiales de todo producto defectuoso dentro de su vida útil (según CAPITAL SAFETY lo determine y considere apropiado a su solo criterio). Ninguna información o asesoramiento, oral o escrito, proporcionado por CAPITAL SAFETY, sus distribuidores, directores, funcionarios, agentes o empleados creará una garantía diferente o adicional ni aumentará de ninguna manera el alcance de esta garantía. CAPITAL SAFETY no aceptará responsabilidad por defectos resultantes del abuso, el uso incorrecto, la alteración o la modificación del producto, ni por defectos resultantes de no respetar las instrucciones del fabricante durante la instalación, el mantenimiento o el uso del producto.

LA GARANTÍA DE CAPITAL SAFETY SE APLICA ÚNICAMENTE AL USUARIO FINAL. ESTA GARANTÍA ES LA ÚNICA GARANTÍA QUE SE APLICA A NUESTROS PRODUCTOS Y REEMPLAZA A TODAS LAS OTRAS GARANTÍAS Y RESPONSABILIDADES, EXPRESAS O IMPLÍCITAS. CAPITAL SAFETY EXPRESAMENTE EXCLUYE Y RENUNCIA A TODAS LAS GARANTÍAS IMPLÍCITAS DE COMERCIABILIDAD O APTITUD PARA UN PROPÓSITO PARTICULAR, Y NO SERÁ RESPONSABLE POR DAÑOS INCIDENTALES, PUNITIVOS O EMERGENTES DE NINGUNA NATURALEZA, INCLUYENDO SIN LIMITACIÓN PÉRDIDAS DE INGRESOS, GANANCIAS O PRODUCTIVIDAD; NI POR LESIONES CORPORALES O MUERTE, O PÉRDIDA DE O DAÑO A LA PROPIEDAD, BAJO CUALQUIER TEORÍA DE RESPONSABILIDAD, INCLUYENDO SIN LIMITACIÓN CONTRATO, GARANTÍA, RESPONSABILIDAD ESTRUCTIVA, AGRAVIO (INCLUIDA NEGLIGENCIA) O CUALQUIER OTRA TEORÍA LEGAL O EQUITATIVA.



Fall Protection

### USA

3833 SALA Way  
Red Wing, MN 55066-5005  
Toll Free: 800.328.6146  
Phone: 651.388.8282  
Fax: 651.388.5065  
solutions@capitalsafety.com

### Brazil

Rua Anne Frank, 2621  
Boqueirão Curitiba PR  
81650-020  
Brazil  
Phone: 0800-942-2300  
brasil@capitalsafety.com

### Mexico

Calle Norte 35, 895-E  
Col. Industrial Vallejo  
C.P. 02300 Azcapotzalco  
Mexico D.F.  
Phone: (55) 57194820  
mexico@capitalsafety.com

### Colombia

Compañía Latinoamericana de Seguridad S.A.S.  
Carrera 106 #15-25 Interior 105 Manzana 15  
Zona Franca - Bogotá, Colombia  
Phone: 57 1 6014777  
servicioalcliente@capitalsafety.com

### Canada

260 Export Boulevard  
Mississauga, ON L5S 1Y9  
Phone: 905.795.9333  
Toll-Free: 800.387.7484  
Fax: 888.387.7484  
info.ca@capitalsafety.com

### EMEA (Europe, Middle East, Africa)

*EMEA Headquarters:*  
5a Merse Road  
North Moons Moat  
Redditch, Worcestershire  
B98 9HL UK  
Phone: + 44 (0)1527 548 000  
Fax: + 44 (0)1527 591 000  
csgne@capitalsafety.com

### France:

Le Broc Center  
Z.I. 1re Avenue - BP15  
06511 Carros Le Broc Cedex  
France  
Phone: + 33 04 97 10 00 10  
Fax: + 33 04 93 08 79 70  
information@capitalsafety.com

### Australia & New Zealand

95 Derby Street  
Silverwater  
Sydney NSW 2128  
Australia  
Phone: +(61) 2 8753 7600  
Toll-Free : 1800 245 002 (AUS)  
Toll-Free : 0800 212 505 (NZ)  
Fax: +(61) 2 8753 7603  
sales@capitalsafety.com.au

### Asia

#### Singapore:

69, Ubi Road 1, #05-20  
Oxley Bizhub  
Singapore 408731  
Phone: +65 - 65587758  
Fax: +65 - 65587058  
inquiry@capitalsafety.com

#### Shanghai:

Rm 1406, China Venturetech Plaza  
819 Nan Jing Xi Rd,  
Shanghai 200041, P R China  
Phone: +86 21 62539050  
Fax: +86 21 62539060  
inquiry@capitalsafety.cn

